

# Benzineinspritzsystem D-Jetronic

Systembild einer D-Jetronic

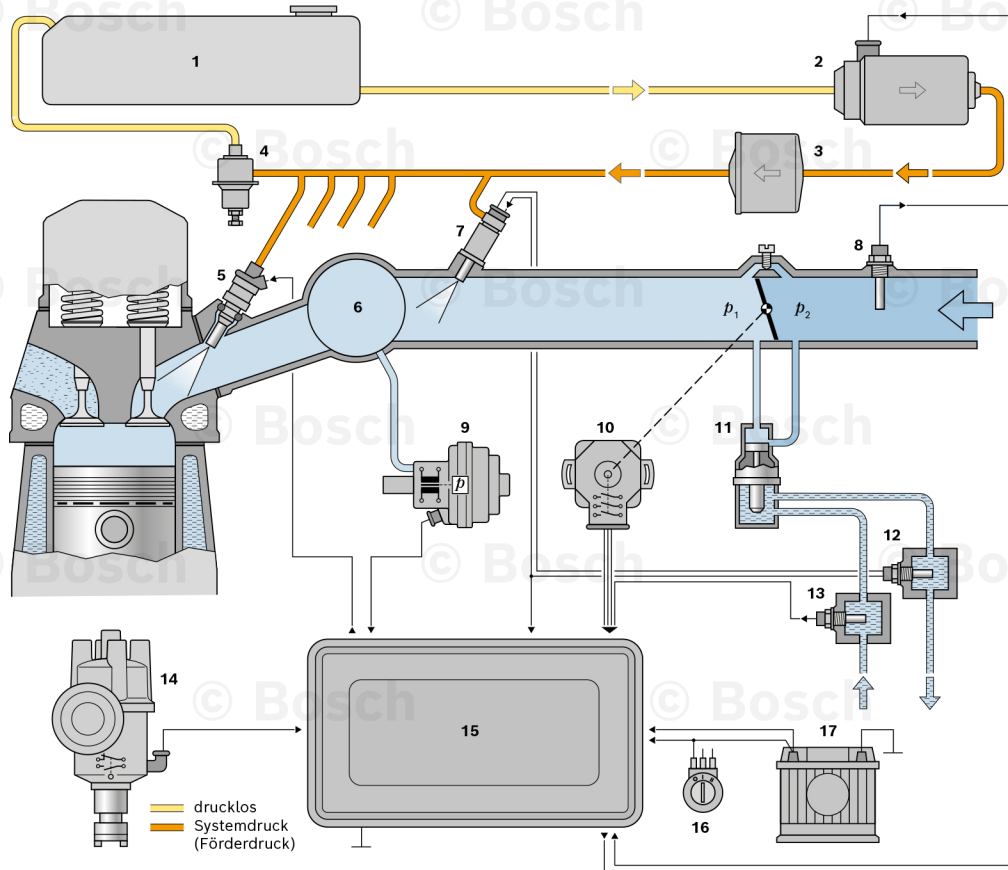

Konfiguration einer D-Jetronic bei luftgekühlten Motoren

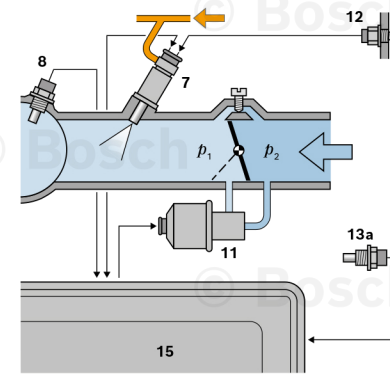

- |   |   |
|---|---|
| 1 Kraftstoffbehälter                                      | 12 Thermostatschalter                     |
| 2 Elektrokraftstoffpumpe                                  | 13 Kühlmitteltemperatursensor             |
| 3 Kraftstofffilter  | 13a Motortemperatursensor im Zylinderkopf |
| 4 Kraftstoffdruckregler                                   | 14 Zündverteiler mit Einspritzauslösern   |
| 5 Einspritzventil   | 15 Steuergerät                            |
| 6 Sammel­saugrohr   | 16 Zünd-Start-Schalter                    |
| 7 Kaltstartventil   | 17 Batterie                               |
| 8 Ansauglufttemperatursensor                              |   |
| 9 Druckschalter   | $p_1$ Saugrohrdruck                       |
| 10 Drosselklappe mit Drosselklappenschalter               | $p_2$ Atmosphärendruck                    |
| 11 Zusatzluftschieber (optional mit elektrischer Heizung) |   |